

**Profec Nr. 290 Stopfen**  
**Gusseisen Verzinkt 1/2"**  
**Außengewinde 25bar DVGW**  
**(1029004)**



**REBER**  
Bewässerungssysteme

# TECHNISCHE DATEN

Werkstoff Gusseisen

Oberflächenbehandlung Verzinkt

Zulassung DVGW

Anschluss Außengewinde

Fitting Nr. Nr. 290

Temperaturbereich -20°C - 120°C

Arbeitsdruck 25 bar

Maß 1/2"

# ABMESSUNGEN

H 26 mm

ØDo-1 1/2 "

F-1 13 mm

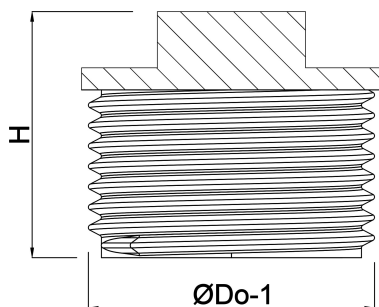

**REBER**  
Bewässerungssysteme

**Generiert am: 05.11.2025**

Reber Beregnung GmbH  
Gottlieb Daimler Str. 2  
67227 Frankenthal  
Deutschland  
+49 (0) 6233 3772 - 0  
[info@reberberegnung.de](mailto:info@reberberegnung.de)  
<http://www.reberberegnung.de>



**REBER**  
Bewässerungssysteme